

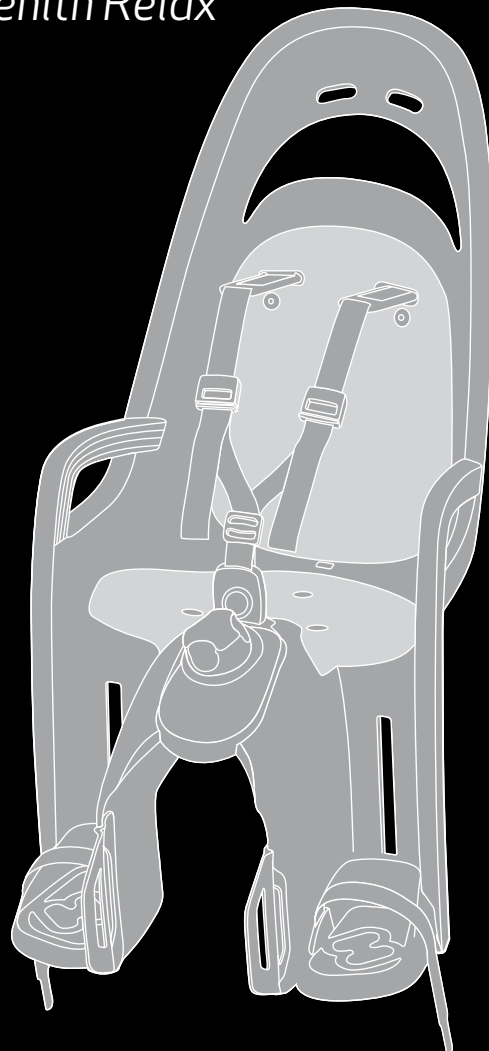

User Manual



Zenith Relax



Hamax ID: 522077

User Manual Zenith Relax with carrier bow.v1_November 2014 (US Version)

Hamax AS
Vålerveien 159
N-1599 Moss
Norway

Tel.: +47 69 23 38 38
email: customerservice@hamax.no
www.hamax.com

Approved according to
ASTM F1625-00(2012)



EN User Manual

Congratulations on purchasing the Hamax bicycle child seat. You now have a comfortable and safe child seat when used as intended that can be adjusted to fit your child as she/he grows.

Please read the User Manual carefully before assembling or using the child seat.

⚠ WARNING! Failure to comply with the manufacturer's instructions can lead to serious injury or death of the passenger/rider!

Keep the User Manual in a safe place and review periodically and if you buy extra equipment for your child seat.

EN CAUTION!

FR MISE EN GARDE!
ES ¡CUIDADO!



BIKE FRAME TUBE

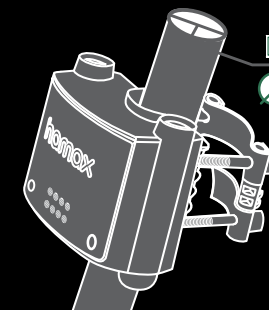

OK!
 $\varnothing = 28 - 40\text{mm}$

NOT OK!

NOT OK!

CARBON FIBER



NOT OK



OK



⚠ WARNING:
Improper installation, use or maintenance of the bicycle child seat can result in serious injury or death to the child or rider. To reduce these risks read and follow the important warnings and instructions below.

- ALWAYS use the safety belt/restraint system and ensure the child is snugly restrained in the seat.
- ALWAYS Ensure the rider and child wear approved and properly fitted bicycle helmets.
- NEVER leave a child unattended in the carrier.
- NEVER leave a child in the carrier with the bicycle supported only by the kick stand.
- DO NOT use the carrier if any part is broken or missing.
- DO NOT modify the carrier. This may create a dangerous condition and will invalidate the warranty.
- DO NOT attach extra luggage or equipment to the carrier, as they may exceed the load limit and lessen stability. The maximum capacity of the carrier is 18 kg (40 lb).
- IMPORTANT: The load of a child carrier will lessen the bicycle's stability and alter handling characteristics, particularly steering and braking.
- Presence of a child carrier on a bicycle may require alteration of the method used by the rider to mount or dismount the bicycle. Take care when getting on or off bicycle.
- Before each ride, ensure the mounted carrier does not interfere with braking, pedaling or steering of the bicycle.
- Before each ride, ensure that the bracket screws are well tightened to ensure that the seat does not slide.
- Before each ride, ensure that the green safety indicators on the bracket are visible.
- NEVER ride the bicycle in inclement or hazardous conditions.
- NEVER ride the bicycle at night without adequate lighting.
- Reflectors meeting CPSC regulations must be visible whether the carrier is on the bicycle or not.
- BE CERTAIN any exposed saddle springs are covered.
- BE CERTAIN foot protectors are attached.

INSTALLATION

- Can be mounted on bicycles with frame tube diameters from 28-40 mm.
- Cannot be mounted on bicycles with oval or square down tubes.
- Cannot be mounted on bicycles fitted with shock absorbers.
- Can be fitted to bicycles with and without a luggage carrier.
- Cannot be mounted where the luggage carrier is wider than 160 mm. The luggage carrier can be removed before fitting the child seat.
- If you are in any doubt that the seat will fit, we recommend that you seek information from the bicycle's supplier.
- Mount seat only on a bicycle that is in good working order, suitable for this kind of load, and of proper size and adjustment for the rider. Please check the information supplied with the bicycle or ask the manufacturer or your bicycle supplier for detailed advice.
- The child seat is fitted on the frame tube of the bike with the bracket (6). See picture F.

- The bracket screws must be tightened hard enough to fix the seat securely and prevent it from sliding. Check the tightness of the bracket screws frequently.
- For optimal comfort and safety of the child, ensure that the seat does not slope forwards, so that the child does not tend to slide out of it.
- Hamax recommend that the backrest should slope slightly backwards.
- Check that all parts of the bike function correctly with the bicycle seat mounted.

USE

- To take a child on a bicycle, the rider must normally be over 16 years. Check your state and local laws and regulations.
- The child seat is approved for children from about 1 to 6 years or maximum 18 kg (40 lb) weight. Ensure that you re-check from time to time that the child's weight and size do not exceed the maximum capacity of the seat.
- Do not carry a child that is too young to sit safely in the seat. The child must be able to sit unaided for a longer period of time, at least as long as the intended bicycle journey. Please observe the recommended minimum age. If you are uncertain, or the child is under one year of age, please consult a pediatrician.
- Ensure that it is not possible for any part of the child's body, clothing, shoe laces or toys to come into contact with any moving part of the seat or cycle. Re-check as the child grows, due to the danger of entrapment of feet in the wheel and of the fingers in brake mechanisms and saddle springs. The child seat gives good side and feet protection. However, Hamax recommends that you buy and install a closed wheel guard/chain guard. You can buy this at your bicycle dealer.
- Check there are no sharp objects, such as split wires, on the bicycle that can harm the child.
- Ensure that the restraint system is not loose or able to become trapped in any moving parts particularly the wheels, including when the cycle is ridden without a child in the seat.
- A child sitting in a child seat should be dressed more warmly than the rider.
- Protect the child against rain with suitable waterproof garments.
- Remember that the child seat can get very hot standing out in the sunshine, so check the child seat before placing your child in it.
- When transporting the bicycle on a motor vehicle remove the seat from the bicycle to avoid the force of high wind on the carrier, which may damage the seat or loosen its fastenings to the cycle, which could result in an accident.

MAINTENANCE

- When cleaning the seat, use only lukewarm soapy water.
- If the child seat is involved in an accident or are damaged, contact your dealer to check that it can still be used. Damaged parts must always be replaced. Contact your dealer if you are not sure how to fit the new parts.

Tip! With an extra bracket you can easily move one seat between two bicycles.

We wish you and your child many enjoyable bicycle trips with your Hamax child seat!

Zenith Relax

EN

1. Main seat
2. Restraint system
3. Belt lock
4. Foot rests
5. Carrier bow
6. Fastening bracket complete
 - a) Bracket
 - b) Metal strips
 - c) Fastening screws
 - d) Safety indicator
7. Locking pin
8. Reclining knob
9. Footguard

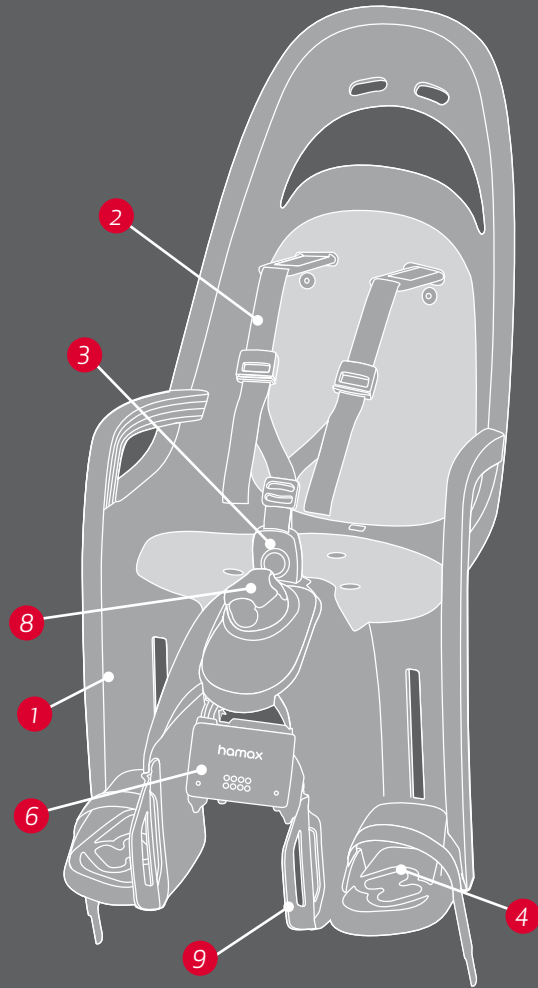

FR

1. Siège principal
2. Système de harnais
3. Fermeture de ceinture
4. Supports de pieds
5. Arc porteur
6. Étrier de fixation complet
 - a) Étrier
 - b) Sangles métalliques
 - c) Vis de fixation
 - d) Indicateur de sécurité
7. Tige excentrique
8. Bouton d'inclinaison
9. Protection de pied

ES

1. Asiento principal
2. Sistema de retención
3. Respaldo regulable
3. Cierre del cinturón
4. Reposapiés
5. Horquilla sustentadora
6. Soporte de sujeción completo
 - a) Soporte
 - b) Tiras metálicas
 - c) Tornillos de fijación
 - d) Indicador de seguridad
7. Eje excéntrico
8. Mando de inclinación
9. Protección para los pies

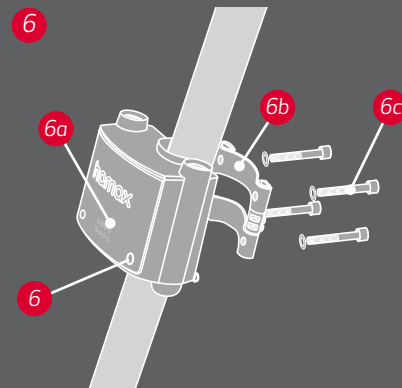
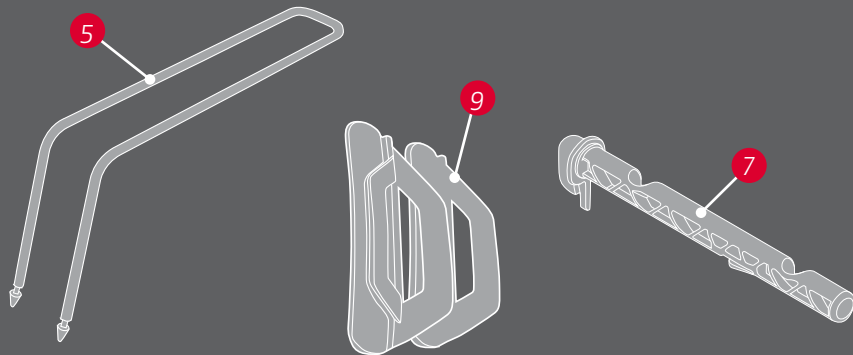

FR Manuel de l'utilisateur

Félicitations pour votre achat du siège de bicyclette pour enfants. Vous disposez désormais d'un siège pour enfants confortable et de haute sécurité, que vous pouvez adapter à la taille de votre enfant à la mesure qu'il grandit.

Veillez lire attentivement le Manuel de l'utilisateur avant le montage ou l'utilisation du siège pour enfants.

 **AVERTISSEMENT** : Ne pas observer les instructions et avertissements peut entraîner de graves blessures et même la mort des passagers et/ou du conducteur !

Rangez ce Manuel de l'utilisateur en lieu sûr et relisez-le périodiquement ou lorsque vous achetez des accessoires supplémentaires pour votre siège pour enfants.

 **AVERTISSEMENT** : **L'installation, l'utilisation ou l'entretien incorrect du siège de bicyclette pour enfants peut entraîner de graves blessures ou la mort de l'enfant et/ou du conducteur. Pour réduire ces risques, lisez et suivez les instructions et avertissements importants ci-dessous.**

- Utilisez TOUJOURS le système de sangles/de retenue et assurez-vous que l'enfant est fermement attaché dans le siège.
- Assurez-vous TOUJOURS que le conducteur et l'enfant portent un casque de bicyclette approuvé et correctement ajusté.
- Ne laissez JAMAIS un enfant sans surveillance dans le transporteur.
- Ne laissez JAMAIS un enfant dans le transporteur lorsque la bicyclette n'est retenue que par la béquille de stationnement.
- N'utilisez JAMAIS le transporteur si un composant est endommagé ou manquant.
- Ne modifiez JAMAIS le transporteur. Cela peut créer une situation dangereuse et annulera la garantie. N'attachez JAMAIS de bagages ou d'équipements supplémentaires au transporteur, puisque le poids pourrait dépasser l'autorisé et réduire la stabilité. La capacité maximale du transporteur est de 18 kg (40 lb).
- IMPORTANT : La charge d'un porte-bébés réduira la stabilité de la bicyclette et modifiera ses caractéristiques, particulièrement celles de direction et de freinage.
- La présence d'un porte-bébés sur une bicyclette peut exiger la modification de la méthode utilisée par le conducteur pour monter sur la bicyclette ou pour en descendre. Soyez prudent lorsque vous allez monter sur ou descendre de la bicyclette.
- Avant toute utilisation, assurez-vous que le transporteur monté ne gêne pas le freinage, le pédalage ou le guidage de la bicyclette.
- Avant toute utilisation, assurez-vous que les vis de l'étrier sont bien serrées

- pour que le siège ne puisse glisser.
- Avant toute utilisation, assurez-vous que les voyants verts de sécurité sur l'étrier sont visibles.
- N'utilisez JAMAIS la bicyclette en cas d'inclémences ou conditions dangereuses.
- N'utilisez JAMAIS la bicyclette de nuit sans éclairage approprié.
- Des réflecteurs conformes aux réglementations CPSC doivent être visibles, que le transporteur soit monté sur la bicyclette ou non.
- ASSUREZ-VOUS que les ressorts de la selle sont recouverts.
- ASSUREZ-VOUS que les protecteurs des pieds sont attachés

INSTALLATION

- Peut être monté sur des bicyclettes d'un diamètre de tuyau de cadre de 28 à 40 mm.
- Ne peut pas être monté sur des bicyclettes avec des tuyaux verticaux ovales ou rectangulaires.
- Ne peut pas être monté sur des bicyclettes avec amortisseurs.
- Peut être monté sur des bicyclettes avec ou sans porte-bagages.
- Ne peut pas être monté si le porte-bagages est plus large que 160 mm. Le porte-bagages peut être retiré avant d'installer le siège pour enfants. Si vous avez des doutes à propos de la possibilité de montage du siège, nous recommandons de vous informer auprès du fournisseur de votre bicyclette.
- Ne montez le siège que sur des bicyclettes en bon état de fonctionnement, adapté pour ce type de charge et dont la taille et le réglage sont adaptés au conducteur. Veuillez vérifier les informations fournies avec la bicyclette ou consultez le fabricant ou le fournisseur de votre bicyclette pour des informations détaillées.
- Le siège pour enfants est monté sur le tuyau de cadre de la bicyclette à l'aide de l'étrier (6) Voir l'illustration F. Les vis de l'étrier doivent être suffisamment serrées pour maintenir fermement en place le siège et l'empêcher de glisser. Vérifier fréquemment le serrage des vis de l'étrier.
- Pour assurer un maximum de confort et de sécurité pour l'enfant, assurez-vous que le siège ne soit pas incliné vers l'avant et qu'il ne puisse glisser hors du siège. et que l'enfant ne puisse glisser hors du siège. Hamax recommande que le dossier soit légèrement incliné vers l'arrière.
- Vérifiez que tous les composants de la bicyclette fonctionnent correctement lorsque le siège y est monté.

UTILISATION

- Normalement, pour transporter un enfant sur une bicyclette, le conducteur doit avoir 16 ans au minimum. Vérifier vos lois nationales et réglementations locales.
- Le siège pour enfants est approuvé pour des enfants à partir d'environ 1 an à 6 ans, ou 18 kg (40 lb) de poids au maximum. Assurez-vous régulièrement

- que la *taille* et le poids de l'enfant ne dépassent pas la capacité maximale du siège.
- Ne transportez pas d'enfants trop jeunes pour rester assis dans le siège en toute sécurité. L'enfant doit pouvoir rester assis correctement sans assistance pendant des périodes prolongées ou au moins pendant toute la durée prévue de la randonnée. Veuillez tenir compte de l'âge minimum recommandé. Si vous n'êtes pas certain de l'âge de l'enfant, ou que celui-ci n'a pas encore douze mois, veuillez consulter auprès d'un pédiatre.
- Assurez-vous qu'il ne soit pas possible qu'un membre du corps de l'enfant, ses vêtements, ses lacets de chaussure ou ses jouets ne puissent s'emmêler dans un composant en mouvement du siège ou de la bicyclette. Revérifiez cela en mesure de la croissance de l'enfant en vue du danger de coincements des pieds dans la roue et des doigts dans les mécanismes de frein et les ressorts de la selle. Le siège pour enfants comporte une bonne protection latérale pour les pieds. Cependant, Hamax recommande que vous achetiez et installiez une protection fermée de roue et de chaîne. Vous pouvez acheter ces composants chez votre fournisseur de bicyclettes.
- Vérifiez qu'il n'y a pas d'objets pointus sur la bicyclette, tels que des câbles éraflés, pouvant blesser votre enfant.
- Assurez-vous que le système de retenue n'est pas détaché et ne peut s'emmêler dans des composants en

mouvement, particulièrement les roues, même si vous allez circuler sans enfant dans le siège.

- Un enfant assis dans le siège devrait être habillé plus chaudement que le cycliste même.
- Protégez l'enfant contre la pluie à l'aide de vêtements imperméables appropriés.
- Rappelez-vous que le siège pour enfants peut devenir très chaud s'il est au soleil ; vérifiez donc toujours la température du siège avant d'y installer l'enfant.
- Lorsque vous transportez la bicyclette sur un véhicule motorisé, démontez le siège de la bicyclette afin d'éviter de l'exposer aux vents violents pouvant endommager le siège ou desserrer les fixations sur la bicyclette, ce qui pourrait provoquer des accidents.

MAINTENANCE

- Pour nettoyer le siège, n'utilisez qu'un mélange tiède d'eau savonneuse.
- Si le siège pour enfants a souffert un accident ou des dommages, contactez votre fournisseur pour qu'il vérifie si le siège peut encore être utilisé. Des composants endommagés doivent toujours être remplacés. Contactez votre distributeur si vous n'êtes pas certain comment monter les nouveaux composants.

Nous vous souhaitons, à votre enfant et à vous, de belles randonnées en vélo avec votre siège Hamax pour enfants !

ES Manual del usuario

Enhorabuena. Ha adquirido un asiento infantil Hamax para bicicleta. Ahora tiene un asiento infantil cómodo y seguro si se usa como es debido y que puede ajustarse a medida que su hijo crece.

Por favor, lea atentamente las instrucciones antes de montar o utilizar este asiento infantil.

⚠ Advertencia: ¡No seguir las instrucciones y las advertencias podría provocar graves lesiones o incluso la muerte del pasajero/conductor!

Guarde estas instrucciones en un lugar seguro y revíselas periódicamente o si compra accesorios para su asiento infantil.

⚠ ADVERTENCIA
La instalación, uso o mantenimiento inadecuados del asiento infantil de bicicleta podría resultar en una lesión grave o en la muerte del niño o del conductor. Para reducir estos riesgos lea y siga las importantes advertencias e instrucciones detalladas a continuación.

- SIEMPRE utilice el cinturón de seguridad/sistema de sujeción y asegúrese de que el niño está perfectamente sujeto al asiento.

- SIEMPRE asegúrese de que tanto el conductor como el niño lleven cascos de bicicleta aprobados y ajustados como es debido.
- NUNCA deje a un niño solo sentado en el asiento.
- NUNCA deje a un niño en el asiento con la bicicleta sujeta tan solo por la pata de cabra.
- NO utilice el asiento si falta cualquier parte o si está roto.
- NO modifique el asiento. Esto podría crear una situación peligrosa e invalidaría la garantía.
- NO coloque equipaje o peso adicional en el asiento, pues podría exceder el límite de carga y reducir la estabilidad. La capacidad máxima del asiento es de 18 kg (40 lb).
- IMPORTANTE: Colocar un asiento infantil reducirá la estabilidad de la bicicleta y alterará características de la conducción, particularmente el viraje y el frenado.
- La presencia de un asiento infantil en la bicicleta podría requerir la alteración del método empleado por el conductor para montar y desmontar la bicicleta. Tenga cuidado al subir o bajar de la bicicleta.
- Antes de montar, asegúrese de que el asiento colocado no interfiera con el frenado, el pedaleo o el viraje de la bicicleta.
- Antes de montar, asegúrese de que los

tornillos están bien ajustados para que el asiento no se deslice.

- Antes de montar, asegúrese de que los indicadores de seguridad verdes del soporte sean visibles.
- NUNCA utilice la bicicleta en condiciones climáticas inclementes o peligrosas.
- NUNCA utilice la bicicleta de noche sin las luces adecuadas.
- Los reflectores que cumplan con el reglamento CPSC deben estar visibles siempre esté puesto el asiento o no.
- ASEGÚRESE de que cualquier resorte expuesto quede cubierto.
- ASEGÚRESE de que haya protectores para los pies

INSTALACIÓN

- Puede montarse en bicicletas en las que el diámetro de los tubos del cuadro sea de entre 28 y 40 mm.
- No puede montarse en bicicletas cuyo tubo vertical sea ovalado o cuadrado.
- No puede montarse en bicicletas que tengan amortiguadores.
- Puede montarse en bicicletas con y sin portaequipajes.
- No puede montarse si el portaequipajes supera los 160 mm de ancho. El portaequipajes puede quitarse antes de colocar el asiento infantil. Si tiene alguna duda sobre si el asiento encajará, le recomendamos buscar información del proveedor de su bicicleta.
- Incorpore el asiento solo a una bicicleta que esté en perfecto funcionamiento, sea adecuada para este tipo de carga, y del tamaño y ajustes adecuados para el conductor. Por favor compruebe la información suministrada con la bicicleta o pregunte al fabricante o el proveedor para recibir información detallada.
- El asiento infantil se acopla al tubo del cuadro con el soporte (6). Mire la imagen F. Los tornillos del soporte deben estar lo suficientemente apretados para fijar el asiento con seguridad y evitar que se deslice. Compruebe la rigidez de los tornillos del soporte con regularidad.
- Para una comodidad óptima y la seguridad del niño, asegúrese de que el asiento no se incline hacia delante, para evitar que el niño pueda deslizarse fuera del mismo. Desde Hamax recomendamos que el respaldo quede ligeramente inclinado hacia atrás.
- Compruebe que todas las partes de la bicicleta funcionen correctamente una vez esté colocado el asiento.

USO

- Para llevar a un niño en bicicleta, habitualmente el ciclista debe ser mayor de 16 años. Compruebe las leyes y reglamentos de su estado o localidad.
- Este asiento infantil es apto para niños de desde 1 hasta 6 años o de un máximo de 18 kg (40 lb) de peso. Asegúrese de comprobar de vez en

cuando que el peso del niño no exceda la capacidad máxima del asiento.

- No coloque en el asiento a niños que no tengan la edad mínima indicada. El niño debe poder quedarse sentado sin ayuda durante un periodo largo de tiempo, o al menos mientras dure el viaje en bicicleta planeado. Por favor, tenga en cuenta la edad mínima recomendada. Si no está seguro, o si el niño tiene menos de un año, por favor, consulte a un pediatra.
- Asegúrese de que no sea posible que alguna parte del cuerpo del niño, su ropa, los cordones o algún juguete entre en contacto con ninguna parte que pueda moverse del asiento o la bicicleta. Vuelva a comprobar esto con el crecimiento del niño, ya que hay peligro de que el pie quede atrapado en la rueda o los dedos en el sistema de frenado y en los tornillos del soporte. El asiento infantil ofrece una buena protección lateral y para los pies. En cualquier caso, Hamax le recomienda comprar e instalar protección cerrada para la rueda/cadena. Puede comprar dichas protecciones en su tienda de bicicletas.
- Compruebe que en la bicicleta no haya objetos afilados, como cables cortados, que puedan herir al niño.
- Asegúrese de que el sistema de sujeción no esté suelto o pueda quedarse atrapado en cualquier parte móvil, en particular en las ruedas, inclusive cuando se conduzca la bicicleta sin un niño sentado en el asiento.
- El niño que vaya sentado en el asiento debe ir más abrigado que el ciclista.
- Proteja al niño de la lluvia con prendas impermeables adecuadas.
- Recuerde que el asiento del niño puede calentarse mucho si se encuentra directamente expuesto al sol, así que compruebe el asiento antes de sentar al niño.
- Al transportar la bicicleta en un vehículo a motor, quite el asiento de esta para evitar que la fuerza del viento pueda dañarlo o hacer que se suelte de la bicicleta, lo que podría provocar un accidente.
- **MANUTENIMIENTO**
- Para limpiar el asiento, utilice sólo agua tibia con jabón.
- Si el asiento participa en un accidente o si se daña, contacte con el proveedor para comprobar que todavía pueda usarse. Las partes dañadas siempre deben reemplazarse. Contacte con su proveedor si no está seguro de cómo colocar las nuevas piezas.

Consejo: Si adquiere un soporte adicional, le resultará muy fácil desmontar el asiento y montarlo en otra bicicleta.

Le deseamos que usted y su hijo disfruten de muchos paseos en bicicleta con su nuevo asiento Hamax.

*User
Manual
Zenith Relax*

A Remove the transportation lock

Zenith Relax

EN Press the front of the mounting bracket (6) to release the bracket from the transportation pins (13). Remove the transportation pins. The transportation pins (13) are recyclable.

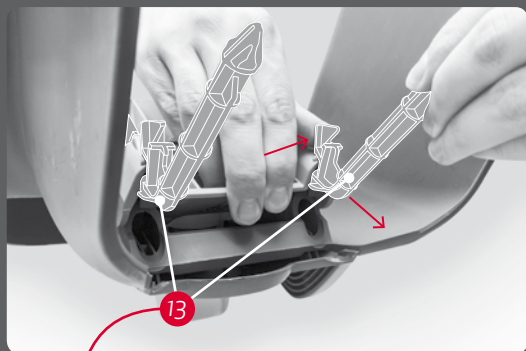
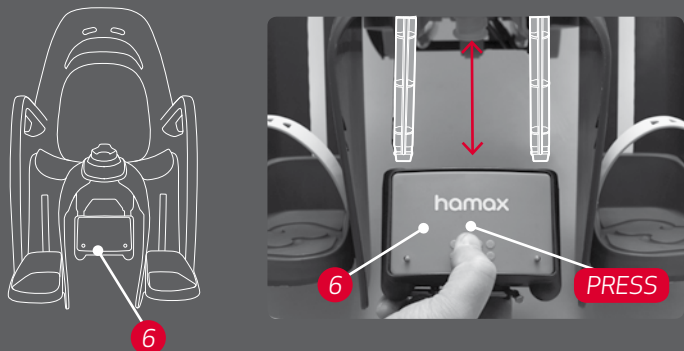

FR Appuyez sur la partie frontale de l'étrier de montage (6) pour libérer l'étrier des goupilles de transport (13). Retirez les goupilles de transport. Les goupilles de transport (13) sont recyclables.

ES Presione en la parte delantera del soporte de montaje (6) para liberar el soporte de los pasadores de transporte (13). Retire los pasadores de transporte. Los pasadores de transporte (13) son reciclables.

B Remove cable tie & protective foam blocks

Zenith Relax

EN Remove the cable tie (11) by clipping them, then remove the protection foam blocks (12) from the front and back. Both the cable tie and protection foam blocks are recyclable.

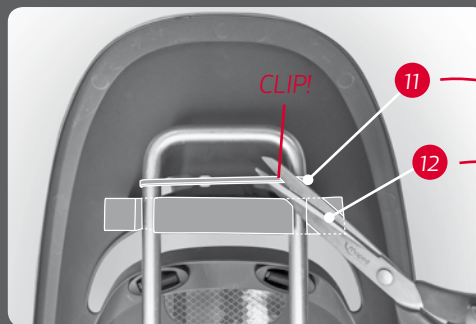

Pic. 1

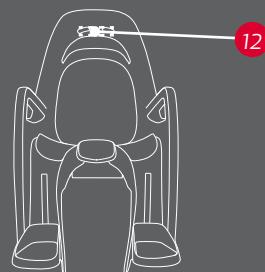

FR Retirez le serre-câbles (11) en le coupant, puis retirez les blocs protecteurs en mousse (12) à l'avant et à l'arrière. Le serre-câbles et les blocs protecteurs en mousse sont recyclables.

ES Retire la abrazadera de cables (11) cortándola, a continuación, retire los bloques de espuma de protección (12) de la parte delantera y trasera. Tanto la abrazadera de cables como los bloques de protección de espuma pueden reciclarse.

C Remove locking pin

Zenith Relax

EN Turn the seat (1) upside down. Turn the locking pin (7) and push down the two snapfits before you pull the locking pin completely out.

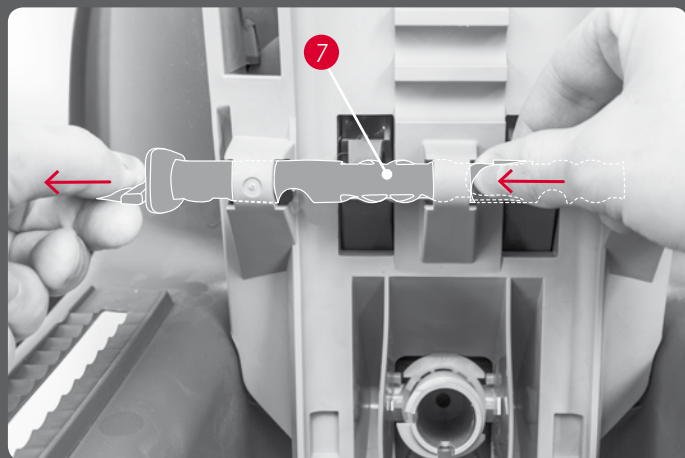
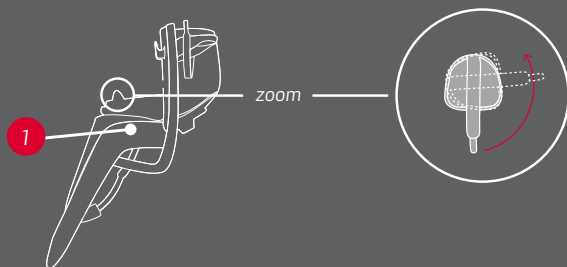

FR Retournez le siège (1). Tournez la barre excentrique (7) et enfoncez les deux cliquets avant de retirer complètement la barre excentrique.

ES Gire el asiento (1) hasta situarlo boca abajo. Gire el eje excéntrico (7) y empuje hacia abajo los dos cierres de encaje a presión antes de titar del eje excéntrico completamente hacia fuera.

D Mount the carrier bar to the seat

Zenith Relax

EN Insert the carrier bow (5) through the holes as shown below.

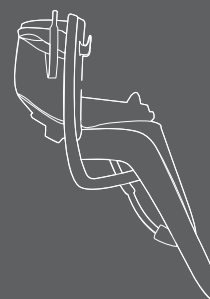
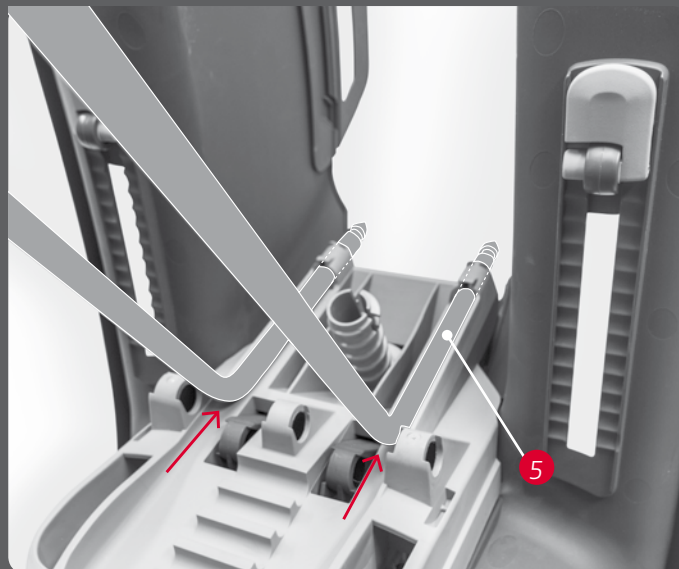

FR Insérez l'arc porteur (5) dans les trous comme illustré ci-dessous.

ES Introduzca la horquilla sustentadora (5) a través de los orificios tal como se muestra más abajo.

E Insert locking pin

Zenith Relax

EN Insert the locking pin (7) through the holes under the seat base, keeping it in unlocked position to allow final adjustment later on.

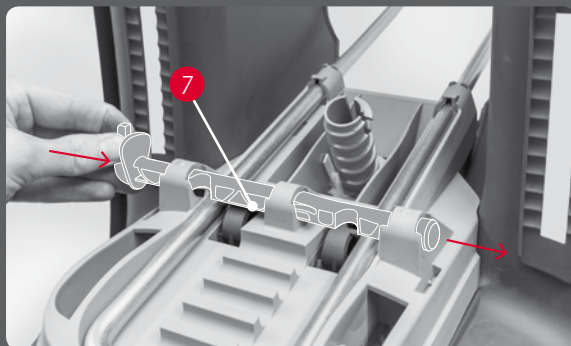

1) Locked

2) Unlocked

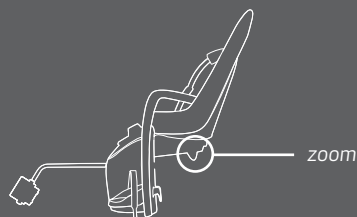
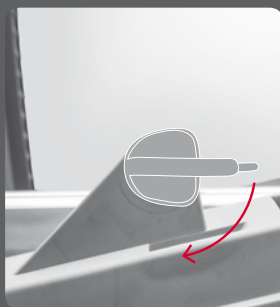
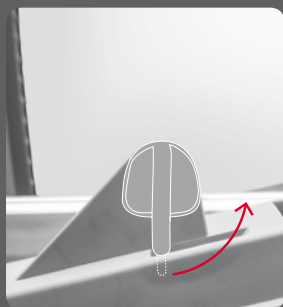

FR Insérez la goupille de verrouillage (7) dans les trous sous la base du siège, en la laissant en position non verrouillée pour permettre le réglage final ultérieurement.

- 1) Verrouillé
- 2) Déverrouillé

ES Pase el pasador de cierre (7) por los agujeros de la base del asiento, dejándolo en posición "desbloqueado", para poder hacer más tarde el ajuste final.

- 1) Bloqueado
- 2) Desbloqueado

F Fastening bracket

Zenith Relax

EN Place the fastening bracket (6a) over the frame tube of the bike. Attach the bracket with the metal strips/ fastening screws (6b+c). Do not tighten fully, so that the height can be adjusted at a later stage.

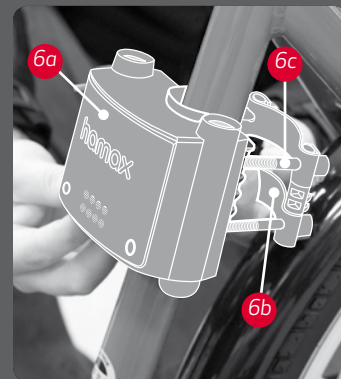
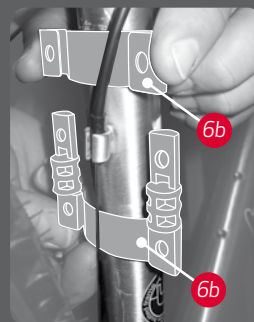

If there is a gear wire in the area where the metal strips (6b) will be located, the metal strips (6b) may be placed between the wire and the frame tube.

FR Placez l'étrier de fixation (6a) par dessus du tuyau du cadre de la bicyclette. Attachez l'étrier à l'aide des sangles métalliques/vis de fixation (6b+c). Ne serrez pas complètement, pour permettre le réglage de la hauteur ultérieurement. S'il y a un câble du rapport de vitesses dans la zone où doivent être attachées les sangles métalliques (6b), les sangles métalliques (6b) peuvent être passées entre le câble et le tuyau du cadre.

ES Coloque el soporte de sujeción (6a) por encima del tubo del cuadro de la bicicleta. Sujete el soporte con las tiras de metal/ tornillos de sujeción (6b+c). No apriete del todo, para poder ajustar la altura más tarde. Si hay un cable de marcha en la zona donde deben ir las tiras metálicas (6b), estas pueden colocarse entre el cable y el tubo del cuadro.

G Mount the bicycle child seat onto the bracket

Zenith Relax

EN Guide the carrier bow ends (5) down into the bracket (6a) until you hear a click = locked position.

1. Adjust the bracket (6a) to the correct height until there is approx. 10-12 cm between the rear wheel/mudguard/luggage carrier and the bicycle child seat.

2. Then tighten the four fastening screws (6c) on the back of the bracket in the following pattern (tighten and then re-tighten):

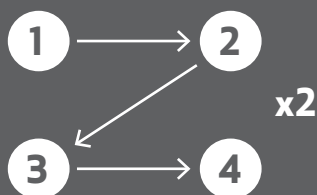

Suggested tightening torque is 10 Nm. This is, however, only a guideline. If the bracket starts to move during use, keep tightening until it is firmly fixed.

Make it a rule to check and, if needed, re-tighten the bracket before every bicycle ride.

FR Guidez les extrémités de l'arc porteur (5) dans l'étrier (6a) jusqu'à ce que vous entendiez un clic = position verrouillée.

1. Réglez l'étrier (6a) à la hauteur appropriée, jusqu'à ce qu'il y ait environ 10 à 12 cm entre la roue arrière / garde-boues / porte-bagages et le siège pour enfants.
2. Ensuite, serrez les quatre vis de fixation (6c) à l'arrière de l'étrier, d'après l'ordre suivant (serrer et resserrer) :

Le couple de serrage recommandé est de 10 Nm. Il ne s'agit toutefois que d'une recommandation. Si l'étrier se met à bouger pendant son utilisation, resserrez jusqu'à ce qu'il soit fermement fixé.

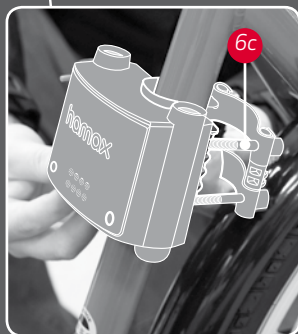
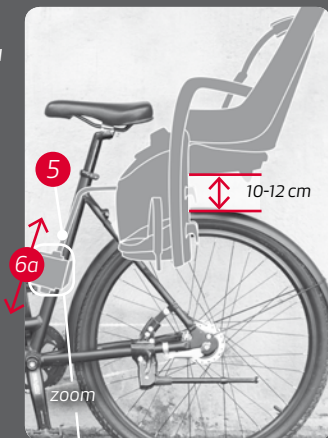

Prenez l'habitude de vérifier le serrage et, si nécessaire, de resserrer l'étrier avant chaque randonnée en bicyclette.

ES Introduzca los extremos de la barra portadora (5) por el soporte (6a) hasta que haga clic = posición de bloqueo.

1. Regule el soporte (6a) a la altura correcta hasta que haya unos 10 o 12 cm entre la rueda trasera/el guardabarros/el portaequipajes y el asiento infantil de la bicicleta.
2. Apriete luego los cuatro tornillos de fijación (6c) debajo del soporte según el siguiente modelo (aprieta y luego reaprieta):

El par de apriete óptimo es de 10 Nm. Sin embargo, esto es únicamente una directriz. Si el soporte empieza a moverse durante su utilización, siga apretándolo hasta que quede totalmente fijo.

Acostúmbrese a verificar y, si es necesario, reaprieta el soporte cada vez que monte en bicicleta.

H Hamax Fastening bracket

Zenith Relax

EN Hamax Fastening bracket: Make sure the carrier bow is correctly attached to the bracket by checking that the green safety indicators (7d) are visible.

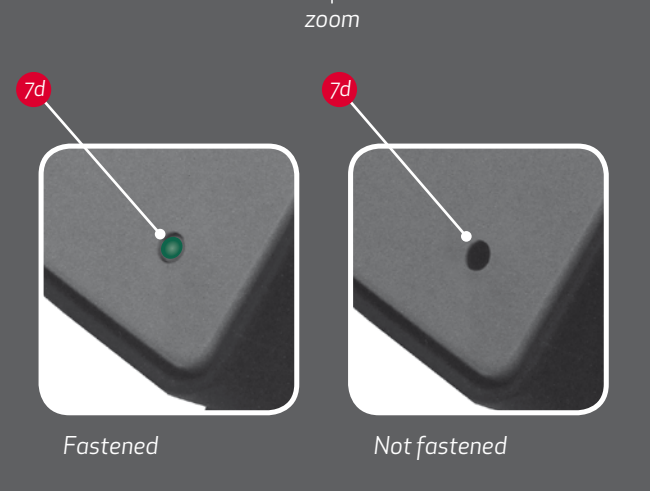

FR Étrier Hamax de fixation: Assurez-vous que l'arc porteur est correctement attaché à l'étrier en vérifiant que les indicateurs verts de sécurité (7d) sont visibles.

ES Soporte de sujeción Hamax: Asegúrese de que el arco de transporte esté correctamente sujeto al soporte comprobando que los indicadores verdes de seguridad (7d) quedan a la vista.

Adjusting the seat

Zenith Relax

EN Make sure the locking pin (7) is in the unlocked position before adjusting the seat to the correct lengthways position = max. 10 cm between the centre mark (14) on the seat and the rear hub. After adjustment, lock the seat by turning the locking pin (7) to locked position.

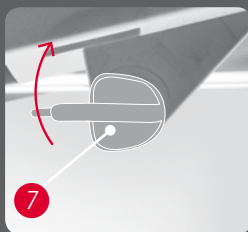

Unlocked

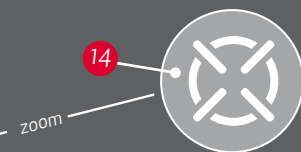
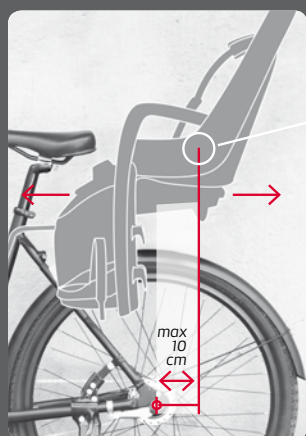

Locked

FR Assurez-vous que la goupille de verrouillage est à la position déverrouillée avant de régler le siège à la position longitudinale désirée = 10 cm maximum entre la marque centrale du siège et l'essieu arrière. Après le réglage, verrouillez le siège en tournant la goupille de verrouillage (7) à la position verrouillée.

ES Asegúrese de que el pasador de cierre (7) está en posición "desbloqueado" antes de regular el asiento para ponerlo en la correcta posición longitudinal = no debe haber más de 10 cm entre la marca del centro del asiento y el cubo de la rueda trasera. Después de la regulación, bloquee el asiento girando el pasador de cierre (7) hasta dejarlo en la posición de bloqueo.

J1 Foot rest adjustment

Zenith Relax

EN How to release the foot rest (4): Release the footrest handle on the back by flipping it upwards. Move the foot rest (4) to the preferred height and fasten the foot rest by pressing the foot rest handle down.

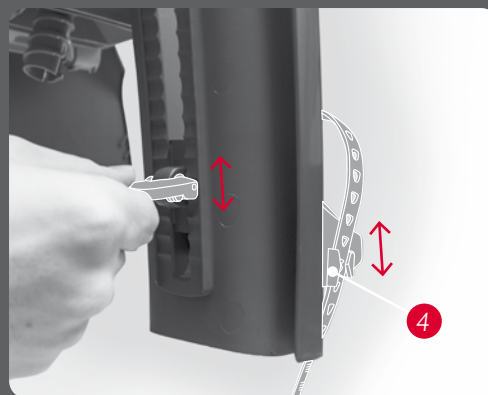

FR Pour libérer le support de pieds (4) : Libérez le levier du repose-pieds à l'arrière en le pivotant vers le haut. Placez le repose-pieds (4) à la hauteur appropriée, puis fixez le repose-pieds en poussant le levier vers le bas.

ES Cómo soltar el reposapiés (4): Suelte la sujeción situada en la parte posterior del reposapiés tirando de ella hacia arriba. Coloque el reposapiés (4) a la altura deseada y fíjelo presionando la sujeción hacia abajo.

J2 Foot strap adjustment

Zenith Relax

EN How to fasten/release the foot strap (a): To fasten the foot strap put the strap into the track and pull down to preferred length. The strap will automatically lock. It's only possible to tighten the strap when it is in the track. To loosen the foot strap, just pull it out of the track.



FR Méthode de libération de la sangle de pieds (a) : Pour fixer la sangle de pieds, glissez la sangle dans le guide et tirez vers le bas jusqu'à atteindre la longueur appropriée. La sangle se verrouille automatiquement. Il n'est possible de serrer la sangle que lorsqu'elle se trouve dans le guide. Pour libérer la sangle de pieds, il suffit de la retirer du guide.

ES Cómo soltar la correa del pie (a): Para ajustar la correa del pie, introdúzcala en su guía y tire de ella hacia abajo hasta darle la longitud deseada. La correa quedará bloqueada automáticamente. Únicamente puede apretarse la correa si ésta se encuentra en su guía. Para aflojar la correa del pie sólo tiene que sacarla de su guía.

K Extra footguard

Zenith Relax

EN To mount the extra foot guard (9): Press the foot guard into the fitting grooves until it clicks.

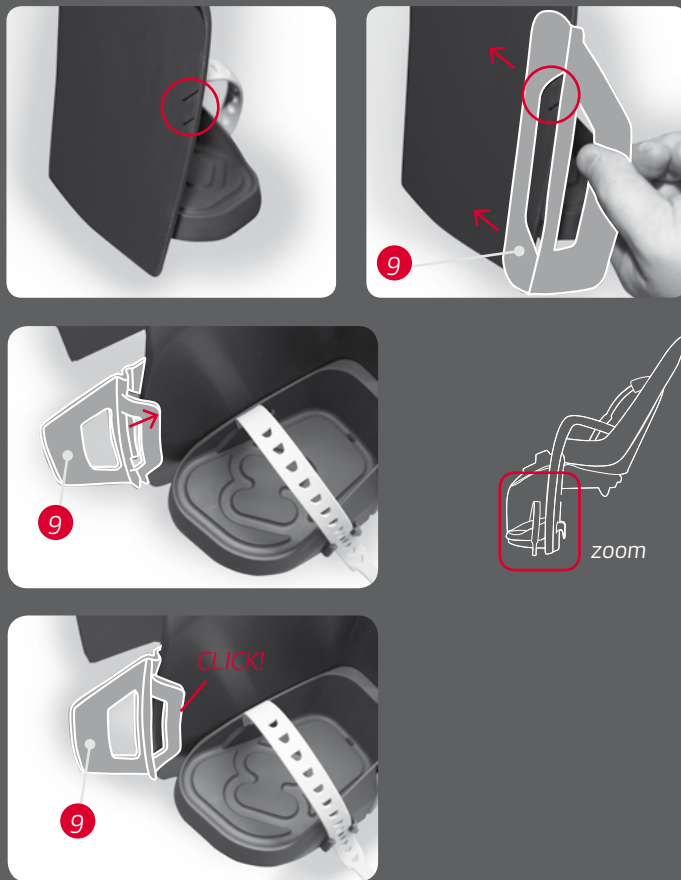

Opposite view

FR Pour monter la protection de pieds supplémentaire (9) : Poussez la protection de pied dans les rainures d'ajustement jusqu'à ce qu'elle produise un clic.

ES Para montar la protección adicional para los pies (9): Presione la protección para los pies para acoplarla a las ranuras existentes hasta que escuche un chasquido.

L1 Restraint system

Zenith Relax

EN The restraint system (2) can be attached and detached by pressing in or out the belt lock (3) shown in pic. 1. It is important to press at the middle of the belt lock button (pic. 2 & 3) when detaching the restraint system. The belt lock button needs an adult force to open, this is for the safety of the child, so they cannot open it.

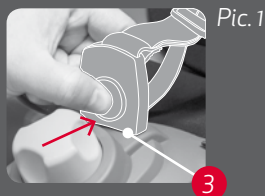
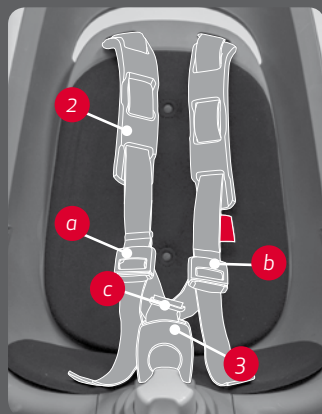

Pic. 1

Where to push:



Pic. 2



NOT
OK

Pic. 3



OK

FR Le système de harnais (2) peut être attaché et détaché en enfonçant la boucle (3) comme montré à l'illustration #1. Il est important d'appuyer sur le centre de la boucle pour la libérer (#2 et #3). La force d'un adulte est nécessaire pour ouvrir la boucle ; c'est une question de sécurité, pour que l'enfant ne puisse l'ouvrir.

ES El sistema de retención (2) puede abrocharse y desabrocharse presionando la hebilla (3) que se muestra en la fig. 1. Es importante que presione la parte central de la hebilla para desabrocharla (#2 & #3). Para abrir la hebilla se necesita la fuerza de un adulto, con el fin de que el niño no pueda abrirla y garantizar su seguridad.

L2 Chest buckle adjustment

Zenith Relax

EN The restraint system length can be adjusted by adjusting buckle a and b. To adjust buckles (a+b) hold the buckle as shown in pic. 1. By pressing the red button, the belt loosens by pulling the buckle upwards.

To tighten the restraint system just pull end of the belt straps (pic. 2). Move the buckle (c) up to secure the belt so it cannot fall down from the child's shoulders (pic. 3).

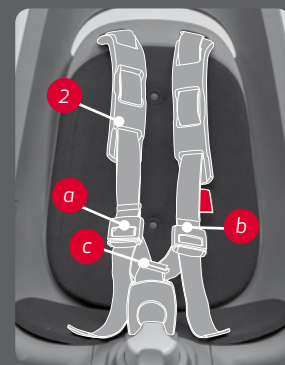

Pic. 1

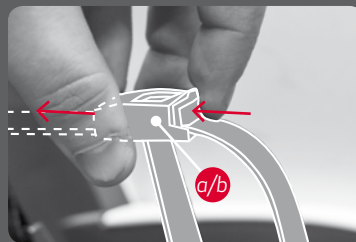

Pic. 2

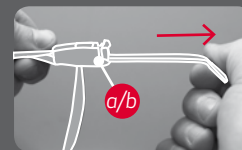

Pic. 3

FR La longueur du système de harnais peut être réglée à l'aide des boucles a et b. Pour régler les boucles (a+b), tenez les boucles comme le montre l'illustration 1. En appuyant sur le bouton rouge et en tirant vers le haut la boucle, la ceinture est libérée. Pour serrer le système de harnais, tirez simplement sur l'extrémité des ceintures (l'illustration 2). Déplacez la boucle (c) vers le haut pour empêcher les ceintures de glisser des épaules de l'enfant (l'illustration 3.)

ES La longitud del sistema de retención puede ajustarse utilizando las hebillas a y b. Para ajustar dichas hebillas (a y b), sujete la hebilla correspondiente tal como se muestra en la fig. 1. Al presionar el botón rojo, la correa se aflojará si tira de la hebilla hacia arriba. Para ceñir el sistema de retención sólo tiene que tirar del extremo de las correas (consulte la fig. 2). Mueva la hebilla (c) hacia arriba para asegurar la correa, de forma que ésta no pueda soltarse de los hombros del niño (consulte la fig. 3).

M Reclinable function

Zenith Relax

EN To recline the seat press the reclining knob (9) down and at the same time twist to the required position.

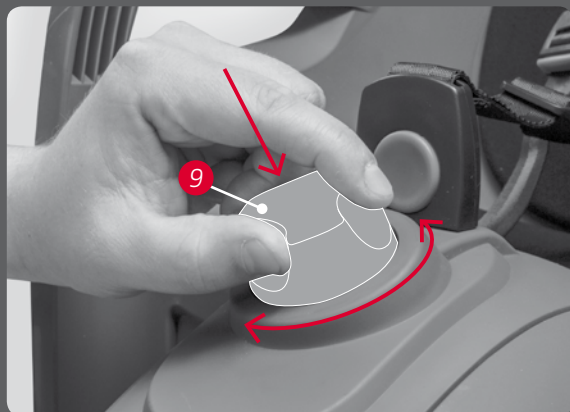

FR Pour incliner le siège, enfoncez la molette (9) et tournez-la simultanément, jusqu'à avoir atteint la position requise.

ES Para reclinar el asiento presione el botón de reclinar (9) hacia abajo y al mismo tiempo gire hacia la posición requerida.

N How to remove the seat

Zenith Relax

EN The seat (1) is easy to remove from the bicycle when not in use. Press the cover of the bracket and pull the seat bar free from the bracket (6).



FR Le siège est facile à enlever lorsque la bicyclette n'est pas utilisée. Appuyez sur le couvercle de l'étrier et retirez la barre du siège de l'étrier (6).

ES El asiento (1) es fácil de retirar de la bicicleta cuando no se utiliza. Presione sobre la cubierta del soporte y tire de la barra del asiento hasta que la saque del soporte (6).

0 Before embarking on a bicycle trip

Zenith Relax

EN

- Adjust the restraint system (2) to ensure the child is snugly restrained in the seat.
- Adjust the foot rests (4) and fasten foot straps.

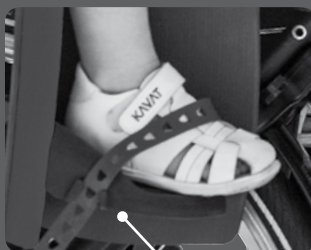

⚠ WARNING

- Check that the green safety indicators (6d) of the bracket are visible.
- Ensure the rider and child always wear approved and properly fitted bicycle helmets.
- Never leave a child unattended in the bicycle child seat.
- Never leave a child in the bicycle child seat with the bicycle supported only by the kick stand.



FR

- Ajustez le système de retenue (2) pour vous assurer que l'enfant est fermement attaché dans le siège.
- Réglez les supports de pied (4) et attachez les sangles de pied.

⚠ AVERTISSEMENT :

- Vérifiez que les indicateurs de sécurité (6d) de l'étrier sont visibles.
- Assurez-vous que le conducteur et l'enfant portent toujours un casque de bicyclette approuvé et correctement ajusté.
- Ne laissez jamais un enfant sans surveillance dans le siège de bicyclette pour enfants.
- Ne laissez jamais un enfant dans le siège de bicyclette pour enfants lorsque la bicyclette n'est retenue que par la béquille de stationnement.

ES

- Ajuste el sistema de sujeción (2) para asegurarse de que el niño está correctamente sujeto al asiento.
- Regule los reposapiés (4) y ajuste bien las correas de los pies

⚠ ADVERTENCIA

- Compruebe que sean visibles los indicadores de seguridad verdes (6d) del soporte.
- Asegúrese de que el conductor y el niño siempre lleven cascos de bicicleta aprobados y ajustados como es debido.
- Nunca deje al niño solo sentado en el asiento.
- Nunca deje al niño en el asiento de la bicicleta si esta está apoyada solo sobre la pata de cabra.

P

Extra fastening bracket

Zenith Relax

EN With an extra bracket (6) you can easily move one seat between two bicycles. Hamax fastening bracket (6) is available in two version; standard and lockable

Art. nr.: 604001 STANDARD BRACKET

Art. nr.: 604002 LOCKABLE BRACKET

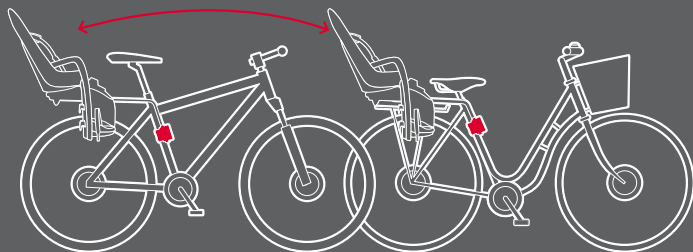

FR Si vous disposez d'un étrier supplémentaire(6), vous pourrez facilement changer le siège d'une bicyclette à une autre. L'étrier de fixation Hamax (6) est disponible en deux versions ; standard et verrouillable. N° d'article : 604001 ÉTRIER STANDARD. N° d'article : 604002 ÉTRIER VERROUILLABLE

ES Gracias al soporte adicional (6) podrá desmontar fácilmente el asiento y montarlo en otra bicicleta. Existen dos versiones de soporte de sujeción Hamax (6); la estándar y la bloqueable N° de art.: 604001 SOPORTE ESTÁNDAR. N° de art.: 604002 SOPORTE BLOQUEABLE

Q

Problem solving

Zenith Relax

EN Should your seat be too close to the carrier/wheel when mounted, there is an extra bar available which may solve your problem. Please contact your bicycle dealer.

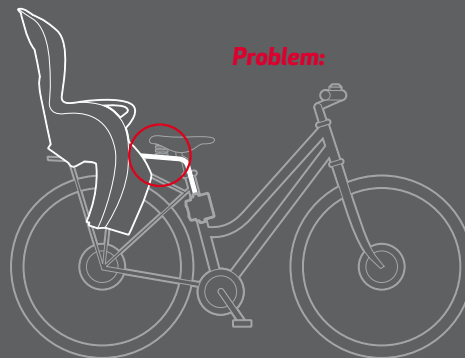

FR Une fois monté, si votre siège est situé trop près du porte-bagages ou de la roue, une barre supplémentaire est disponible laquelle pourrait solutionner votre problème. Veuillez contacter votre fournisseur de bicyclettes.

ES En caso de que su asiento esté demasiado cerca de la rueda de la bici cuando está montado, hay una barra adicional disponible que puede resolver su problema. Por favor, póngase en contacto con su distribuidor de bicicletas.

R Carrier adapter

Zenith Relax

EN You may also mount the seat on a bicycle luggage carrier by means of a carrier adapter. This can be useful if your bicycle has a frame diameter outside the range of 28–40 mm, or if you have an electrical bicycle.

Read more about the carrier adapters at www.hamax.com/child-bike-seat/caress-collection/zenith-with-carrier-adapter
Full assembly instructions follows the product when purchased, and can also be downloaded from www.hamax.com.

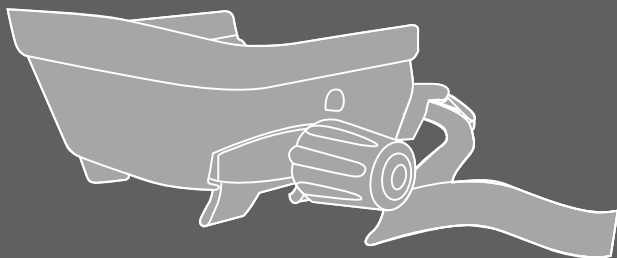

HAM604012

FR Vous pouvez également monter le siège sur le porte-bagage d'une bicyclette à l'aide d'un adaptateur de porte-bagages. Cela pourrait être utile si votre bicyclette a un diamètre de cadre hors des limites de 28 à 40 mm ou si vous avez une bicyclette électrique.

Pour plus d'informations sur les adaptateurs de porte-bagages, visitez www.hamax.com/child-bike-seat/caress-collection/zenith-with-carrier-adapter
Des instructions détaillées accompagnent tout produit acheté et peuvent également être téléchargées à partir du site www.hamax.com.

ES También puede montar el asiento en el portaequipajes de la bicicleta por medio de un adaptador de soportes. Esto puede ser útil si su bicicleta tiene un diámetro de cuadro exterior de 28 a 40 mm, o si tiene una bicicleta eléctrica. Lea más acerca de los adaptadores de transporte en www.hamax.com/child-bike-seat/caress-collection/zenith-con-adaptador-de-soporte. Las instrucciones completas de montaje se envían a continuación de la compra del producto, y también se pueden descargar desde www.hamax.com

